

## Emulsionspflegegerät

QUICKSEP® 300

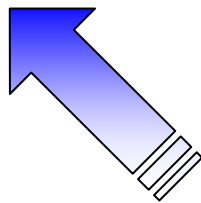
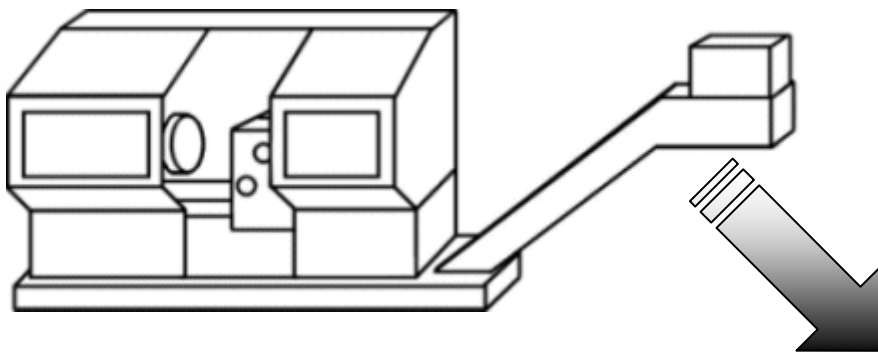

**Trennt Öl von Kühlemulsionen  
sowie von**

- **Waschlaugen**
- **Härtebädern**
- **Galvanobädern**
- **Wasser**
- **Etc.**

Die konsequente Anwendung verschiedener physikalischer Gesetze im Pflegegerät vom Typ **QUICKSEP 300** sowie das optimale Zusammenspiel von Absaugschwimmer und Pumpe sind für die hohe Abscheideleistung dieser Geräte verantwortlich.

Die unerwünschten, freien Öl werden effizient und optimal aus den verschmutzten Medien wie Bearbeitungsemulsionen, Waschlaugen, etc. entfernt. Das vom Öl getrennte, saubere Medium fließt über Schwerkraft zurück in den Emulsionstank. Der Abscheidegrad für die freien Öle beträgt über 98%, wenn demulgierende Medien verwendet werden.

Im Pflegegerät **QUICKSEP 300** befinden sich ausser der Pumpe und dem Motor keine beweglichen Teile. Dadurch reduziert sich der Wartungsaufwand auf ein absolutes Minimum. Das heisst, ein ein- bis zweimaliges Entleeren und Ausspülen des Gerätes pro Jahr genügt.

In der Standardausführung wird das Pflegegerät **QUICKSEP 300** komplett mit Ölbehälter, Ölüberlaufsicung am Ölbehälter, hydraulischem Trockenlaufschutz (bei Geräten mit Exzentrerschneckenpumpen), sowie mit Zu- und Rücklaufschläuchen geliefert. Für die Absaugung aus den Emulsionsbecken stehen Absaugschwimmer in diversen Ausführungen, auch für sehr kleine Tanköffnungen von ca. 65 mm Durchmesser zur Verfügung.

In allen Fällen, wo aufschwimmende Späne vorkommen, kann ein Vorfilter mit einer Maschenweite von 420 µm als Zubehör montiert werden.

Die Standardgeräte sind für Normaltemperatur ausgelegt. Für Temperaturen über 35 °C bis 80 °C werden die Geräte in verstärkter Ausführung hergestellt.

**Technische Daten der Basisgeräte in mobiler Ausführung (stationäre Geräte als Option):**

Masse:	Breite	700 mm	(ohne Vorfilter)
		960 mm	(mit Vorfilter)
	Tiefe	450 mm	
	Höhe	1'220 mm	(mobile Ausführung)
<hr/>			
Volumen:		86 Liter	
Leergewicht:		ca. 70 kg	(mobile Ausführung)
<hr/>			
Pumpenleistung nominal:		ca. 600 l/h	
Pumpenleistung effektiv:		ca. 300 l/h	
<hr/>			
Antrieb:	elektrisch	3x400 Volt, 0,35 kW	
	Option	Antrieb durch Druckluftmembranpumpe	

**Weitere Geräte aus unserem Verkaufsprogramm:**

- Pflegegeräte /Ölabscheider mit Leistungen bis 5'000 l/h
- Emulsionsmischgeräte von 800 l/h bis 3000l/h Mischleistung
- Filter- und Absaugwagen (Industriesauger) von 100 l bis 3000 l Inhalt, - Emulsionstransportwagen
- Bandfilteranlagen, Trommelfilter
- Emulsionsaufbereitungsanlagen
- Zentrifugen
- Tauchpumpen

