

Emulsions-Pflegeanlagen

MINI-QUICKSEP®

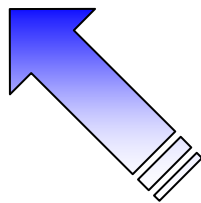
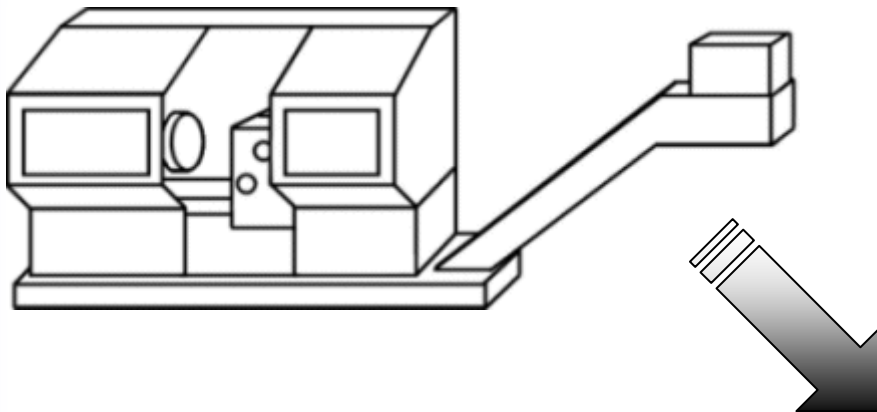

Durchlüftet und trennt Öl sowie
Oberflächen-Schmutz von:

- Kühlemlösungen
- Waschlösungen
- Härtebädern
- Galvanobädern
- Wasser
- Etc.

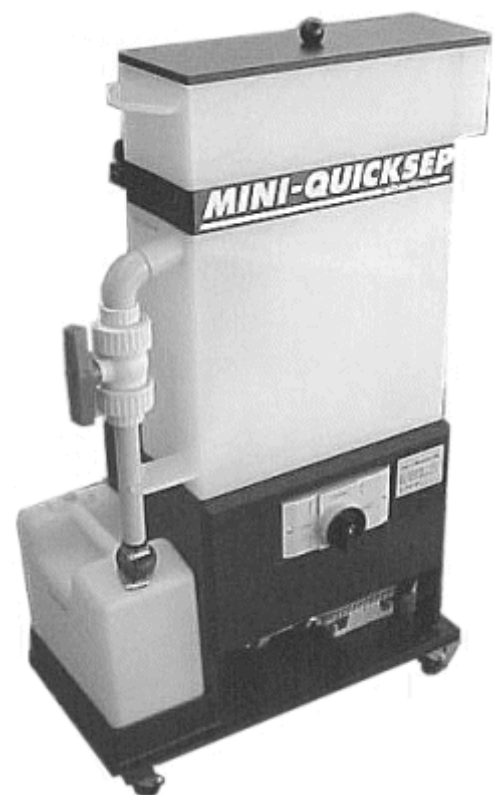

In 2 Größen: 70 l/h und 120 l/h

MINI-QUICKSEP® 70 und 120

Die konsequente Anwendung verschiedener physikalischer Gesetze in den kompakten Pflegegeräten vom Typ **MINI-QUICKSEP®** sowie das optimale Zusammenspiel von Absaugschwimmer und Pumpe sind für die hohe Leistung dieser Geräte verantwortlich. Die unerwünschten, freien Öle sowie aufschwimmende Späne und Schlamm werden effizient und optimal aus den verschmutzten Medien wie Bearbeitungsemulsionen, Waschlaugen, etc. entfernt. Gleichzeitig wird die abgesaugte Flüssigkeit automatisch durchlüftet und wirkt dadurch dem Wachstum anaerober Bakterien entgegen. Das aufbereitete, saubere Medium fließt über Schwerkraft in den Tank zurück.

Der Abscheidegrad für die freien Öle beträgt über 98%, wenn demulgierende Medien verwendet werden.

In den Pflegegeräten **MINI-QUICKSEP®** befinden sich ausser der Pumpe und dem Motor keine beweglichen Teile. Dadurch reduziert sich der Wartungsaufwand auf ein absolutes Minimum. Das heisst, ein ein- bis zweimaliges Entleeren und Ausspülen des Gerätes pro Jahr genügt.

In der Standardausführung werden die Pflegegeräte **MINI-QUICKSEP®** komplett mit Ölbehälter, hydraulischem Trockenlaufschutz für die Pumpe, Zu- und Rücklaufschläuchen sowie mit einem Absaugschwimmer mit Magnethalterung geliefert. Die Standardgeräte sind für Normaltemperatur ausgelegt. Für Temperaturen über 35 °C bis 80 °C werden die Geräte in verstärkter Ausführung hergestellt.

Technische Daten der Basisgeräte (in stationärer Ausführung):

		MINI-70	MINI-120
Masse:	Breite	500 mm	530 mm
	Tiefe	300 mm	410 mm
	Höhe	820 mm	1055 mm
Volumen:		14 Liter	28 l
Leergewicht:		27 kg	34 kg
Ölbehälter		10 l	10 l
Pumpenleistung nominal:		ca. 120 l/h	ca. 180 l/h
Pumpenleistung effektiv:		ca. 70 l/h	ca. 120 l/h
Antrieb:	220/240 Volt,	0,12 kW	0,25 kW
Option	mit 25 l Ölbehälter mit oder ohne Auffangwanne, fahrbar		



MINI-QUICKSEP® 120
mit 10 l Ölbehälter

Absaugschwimmer:

Diverse Bauarten von Absaugswimmern mit Magnetfuss oder für festen Einbau, können ab Lager geliefert werden. Sonderausführungen nach Kundenspezifikation sind kurzfristig realisierbar.

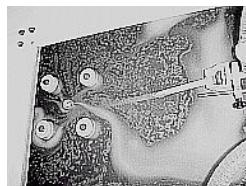

MINI-QUICKSEP®
zusätzlich mit Auffangwanne

Zubehör :

Vorfilter :

Zum Abscheiden von aufschwimmenden Spänen und anderen Verschmutzungen. Inklusive Filtersack mit einer Maschenweite von 420 my.

